

Code Balitrand : 138.180

Référence fournisseur : M311000/03093040

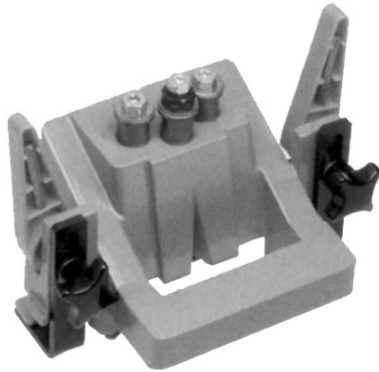

#### Description

##### **BLUMCHARNIÈRES BLUM**

##### SYSTÈMES DE CHARNIÈRES BLUM

(prix aux 100 p)

Mise en oeuvre des systèmes de charnières

Système ECODRILL

Instrument simple pour le perçage précis de l'empreinte de charnière Blum - entraînement par perceuse - côte de perçage variable de 2 à 8 mm - comprend: 1 gabarit, 1 mèche Ø 35 mm, 2 m&egrave

Ecodrill mise en oeuvre des systèmes de charnières

Code Balitrand : 138.180

Référence fournisseur : M311000/03093040

#### Caractéristiques

Marque : BLUM

Prix : 461.05 euros TTC